

МІНІСТЕРСТВО ОСВІТИ І НАУКИ УКРАЇНИ  
ОДЕСЬКИЙ НАЦІОНАЛЬНИЙ УНІВЕРСИТЕТ ІМЕНІ І.І. МЕЧНИКОВА

**ПРОЕКТ**

ЗАТВЕРДЖЕНО

Вченою радою

Одеського національного університету

імені І. І. Мечникова

Голова Вченої ради

\_\_\_\_\_ Вячеслав ТРУБА

(протокол № \_\_\_\_\_ від « \_\_\_\_ » \_\_\_\_\_ 2024 р.)

Освітня програма вводиться в дію

з «\_\_» \_\_\_\_\_ 2024 р.

Ректор

Одеського національного університету

імені І.І. Мечникова

\_\_\_\_\_ Вячеслав ТРУБА

(наказ № \_\_\_\_\_ від « \_\_\_\_ » \_\_\_\_\_ 2024 р.)

**ОСВІТНЬО-ПРОФЕСІЙНА ПРОГРАМА**

**«МЕНЕДЖМЕНТ»**

Рівень вищої освіти: перший (бакалаврський)

Галузі знань: 07 «Управління та адміністрування»

Спеціальність 073 «Менеджмент»

Освітня кваліфікація: бакалавр менеджменту

Гарант освітньої програми:

доктор економічних наук, професор,

професор кафедри менеджменту та інновацій

\_\_\_\_\_ Ірина НСННО

Одеса 2024 р.

**ЛИСТ-ПОГОДЖЕННЯ**  
освітньо-професійної програми «Менеджмент»  
першого (бакалаврського) рівня вищої освіти

**ІНІЦІЙОВАНО**

робочою групою освітньої програми  
від «17» червня 2024р.

Гарант освітньої програми \_\_\_\_\_ Ірина НЄННО

**СХВАЛЕНО**

навчально-методичною комісією економіко-правового факультету  
Голова \_\_\_\_\_ Ірина ГОЛОДЕНКО  
Протокол № \_\_\_\_\_ від «\_\_» \_\_\_\_\_ 20\_\_ р.

**СХВАЛЕНО**

вченою радою економіко-правового факультету  
Голова \_\_\_\_\_ Людмила ТОКАРЧУК  
Протокол № \_\_\_\_\_ від «\_\_» \_\_\_\_\_ 20\_\_ р.

**СХВАЛЕНО**

науково-методичною радою ОНУ імені І. І. Мечникова

Голова \_\_\_\_\_ Майя НІКОЛАЄВА  
Протокол № \_\_\_\_\_ від «\_\_» \_\_\_\_\_ 20\_\_ р.

## ПЕРЕДМОВА

Освітньо-професійна програма розроблена робочою групою економіко-правового факультету Одеського національного університету імені І. І. Мечникова у складі:

1. Ненно Ірина Михайлівна – керівник робочої групи, доктор економічних наук, професор, професор кафедри менеджменту та інновацій, гарант програми;
2. Кузнєцов Едуард Анатолійович – доктор економічних наук, професор, завідувач кафедри менеджменту та інновацій;
3. Масленніков Євген Іванович – доктор економічних наук, професор, професор кафедри менеджменту та інновацій;
4. Грінченко Юрій Леонідович – доктор економічних наук, доцент, професор кафедри маркетингу та бізнес-адміністрування;
5. Спасенко Арсен Володимирович – здобувач першого (бакалаврського) рівня вищої освіти.

### **Рецензії-відгуки зовнішніх стейкхолдерів:**

1. Олексів Ігор Богданович – доктор економічних наук, професор, професор кафедри менеджменту і міжнародного підприємництва Інституту економіки і менеджменту Національного університету «Львівська політехніка»;
2. Вакарчук Віталій Анатолійович – заступник генерального директора з економіки ТОВ «Автомагістраль-Південь»;
3. Кононенко Сергій Георгійович, Директор установи «Агенція регіонального розвитку Одеської області»;
4. Горохова Людмила Петрівна, Директор «Української Асоціації з розвитку менеджменту та бізнес-освіти».

## 1. Профіль освітньо-професійної програми за спеціальністю 073 «Менеджмент»

<b>1 - Загальна інформація</b>	
<b>Повна назва вищого навчального закладу та структурного підрозділу</b>	Одеський національний університет імені І.І. Мечникова Економіко-правовий факультет
<b>Ступінь вищої освіти та назва кваліфікації</b>	Бакалавр Бакалавр менеджменту
<b>Кваліфікація в дипломі</b>	Ступінь вищої освіти – Бакалавр Спеціальність – 073 Менеджмент
<b>Офіційна назва освітньої програми</b>	Освітньо-професійна програма «Менеджмент»
<b>Тип диплому та обсяг освітньої програми</b>	Диплом бакалавра; одиничний; на базі повної загальної середньої освіти – 240 кредитів ЄКТС, на базі ступеня «молодший бакалавр» (освітньо-кваліфікаційного рівня «молодший спеціаліст») – 180 кредитів ЄКТС, термін навчання – 2 роки 10 місяців;
<b>Наявність акредитації</b>	Сертифікат НД -II № 1670575
<b>Цикл\рівень</b>	НРК України – 6 рівень, FQ-EHEA (РК ЄПВО) – перший (бакалаврський) цикл, МСКО – 6 рівень; EQF for LLL (ЄРК НВЖ) – 6 рівень.
<b>Передумови (Вимоги щодо попередньої освіти)</b>	Наявність повної загальної середньої освіти або ступеня «молодший бакалавр» / ОКР «молодший спеціаліст»
<b>Мова(и) викладання</b>	українська, англійська
<b>Термін навчання на освітній програмі</b>	3 роки 10 місяців
<b>Інтернет-адреса постійного розміщення опису освітньої програми</b>	Офіційний сайт ОНУ за посиланням: Офіційні документи <a href="http://onu.edu.ua/uk/geninfo/official-documents">http://onu.edu.ua/uk/geninfo/official-documents</a>
<b>2 - Мета освітньої програми</b>	
Метою освітньо-професійної програми є підготовка кваліфікованих, конкурентоспроможних, соціально-мобільних фахівців з менеджменту, які здатні розв'язувати складні спеціалізовані задачі та практичні питання, які характеризуються комплексністю і невизначеністю умов, у сфері менеджменту або у процесі навчання, що передбачає застосування теорій та методів соціальних та поведінкових наук.	
<b>3 - Характеристика освітньої програми</b>	

<p><b>Предметна область (галузь знань)</b></p>	<p><b>Об'єкт вивчення:</b> управління організаціями та їх підрозділами.</p> <p><b>Цілі навчання:</b> підготовка фахівців, здатних вирішувати практичні проблеми та складні спеціалізовані задачі, що характеризуються комплексністю та невизначеністю умов, у сфері управління організаціями та їх підрозділами.</p> <p><b>Теоретичний зміст предметної області:</b> парадигми, закони, закономірності, принципи, історичні передумови розвитку менеджменту; концепції системного, ситуаційного, адаптивного, антисипативного, антикризового, інноваційного, проектного менеджменту тощо; функції, методи, технології та управлінські рішення у менеджменті.</p> <p><b>Методи, методики та технології:</b> загальнонаукові та специфічні методи дослідження (розрахунково-аналітичні, економіко-статистичні, економіко-математичні, експертного оцінювання, фактологічні, соціологічні, документальні, балансові тощо); методи реалізації функцій менеджменту (методи маркетингових досліджень; методи економічної діагностики; методи прогнозування і планування; методи проектування організаційних структур управління; методи мотивування; методи контролювання; методи оцінювання соціальної, організаційної та економічної ефективності в менеджменті тощо); методи менеджменту (адміністративні, економічні, соціально-психологічні, технологічні); технології обґрунтування управлінських рішень (економічний аналіз, імітаційне моделювання, дерево рішень тощо); технології віртуальної та доповненої реальності.</p> <p><b>Інструментарій та обладнання:</b> сучасне інформаційно-комунікаційне обладнання, інформаційні системи та програмні продукти, що застосовуються в менеджменті.</p>
<p><b>Орієнтація освітньої програми</b></p>	<p>Програма орієнтована на формування компетентностей, які забезпечують здатність розв'язувати спеціалізовані завдання та практичні проблеми у галузі управління та адміністрування в ході професійної діяльності або у процесі навчання, що передбачає застосування методів, технологій і положень управлінської науки і практики з метою формування системи менеджменту та впровадження засад професіоналізації управлінської діяльності в контексті інноваційної динаміки менеджменту.</p>
<p><b>Основний фокус освітньої програми</b></p>	<p>Загальна (академічна) вища освіта в галузі знань 07 «Управління та адміністрування», спеціальність 073 «Менеджмент».</p> <p>Ключові слова: менеджмент, теорія управління, стратегії управління, інноваційна економіка, людський капітал, психологія управління</p>
<p><b>Особливості програми</b></p>	<p>Програма орієнтується на сучасні дослідження в галузі управління та адміністрування та спрямована на глибоке оволодіння фундаментальними та практичними знаннями; формування аналітичного способу мислення і здатності генерувати ідеї на базі сучасних досягнень науки менеджмент.</p> <p>Особливості ОП полягають у врахуванні специфіки роботи організацій, установ та підприємств в умовах діджиталізації господарювання, орієнтації на актуальні на міжнародному ринку праці управлінські дисципліни, в тому числі вибіркові дисципліни запропоновані англійською мовою навчання. Фахові навички діджиталізації студенти переважно здобувають у Спеціалізованій аудиторії «Віртуальна навчальна фабрика Industry 4.0» <a href="http://onu.edu.ua/uk/academic-projects/virtualna-navchalna-fabryka-industry-40">http://onu.edu.ua/uk/academic-projects/virtualna-navchalna-fabryka-industry-40</a></p> <p>Її створено при підтримці програми «Erasmus+ 609939-EPP-1-2019-1-BE-EPPKA2-SVNE-JP “Посилення ролі ЗВО у сприянні трансформації промисловості в контексті парадигми Industry 4.0 в Грузії та Україні”(HEIn4), яка фінансується при підтримці Європейської Комісії». Підготовка менеджерів відбувається в контексті технічних можливостей побудови середовища віртуальної та доповненої реальності для тестування архітектури бізнесу та бізнес-моделей в Industry 4.0. Особливості навчання студентів віддзеркалюються у таких перевагах: використання штучного інтелекту, машинного</p>

	навчання;використання аватарів і чат-ботів для консультацій, тестування та розробки індивідуальних навчальних маршрутів для учнів (Engage і VR ChatAugmentedreality);побудова архітектури підприємства в Індустрії 4.0 (програмне забезпечення);інтеграція виробничих систем у ланцюги постачань та управління на принципах орієнтації на клієнта.
<b>4 - Придатність випускників до працевлаштування та подальшого навчання</b>	
<b>Придатність до працевлаштування</b>	Фахівець здатний виконувати зазначені професійні роботи згідно із національним класифікатором професій ДК 003:2010: КП 2412.2 Професіонал з розвитку персоналу; КП 3419 Організатор з постачання. Організатор із збуту; КП 3423 Адміністративний помічник. Організатор з персоналу; КП 3436.1 Помічник керівника підприємства (установи, організації); КП 3436.2 Помічник керівника виробничого підрозділу Помічник керівника іншого основного підрозділу; КП 3436.3 Помічники керівників малих підприємств без апарату управління.
<b>Подальше навчання</b>	Мають право продовжити навчання на другому (магістерському) рівні вищої освіти. Набуття додаткових кваліфікацій в системі післядипломної освіти.
<b>5 - Викладання та оцінювання</b>	
<b>Викладання та навчання</b>	Організація освітнього процесу ґрунтується на засадах компетентнісного, студентоцентрованого та системного підходів та Положення про організацію освітнього процесу в Одеському національному університеті імені І.І. Мечникова ( <a href="http://onu.edu.ua/pub/bank/userfiles/files/documents/polozennya/poloz-org-osvit-process.pdf">http://onu.edu.ua/pub/bank/userfiles/files/documents/polozennya/poloz-org-osvit-process.pdf</a> ) Освітній процес здійснюється за такими формами: лекції, семінари, практичні заняття в малих групах, самостійна робота, індивідуальні консультації із викладачами і науковим керівником, підготовка індивідуальних навчально-дослідницьких робіт, інтерактивні методи навчання, методи віртуальної та доповненої реальності, участь у конференціях, написання статей та тез, навчальна, виробнича та переддипломна практики, залучення здобувачів до виконання програм наукових фундаментальних і прикладних досліджень кафедри менеджменту та інновацій, економіко-правового факультету, підготовка та захист кваліфікаційної роботи.
<b>Оцінювання</b>	Поточний контроль здійснюється шляхом усного і письмового опитування, тестування, захисту звітів з практики. Підсумковий контроль – іспити та заліки з урахуванням накопичених балів поточного контролю. Оцінювання кваліфікаційної роботи за підсумками публічного захисту
<b>6 - Програмні компетентності</b>	
<b>Інтегральна компетентність</b>	Здатність розв'язувати складні спеціалізовані задачі та практичні проблеми, які характеризуються комплексністю і невизначеністю умов, у сфері менеджменту або у процесі навчання, що передбачає застосування теорій та методів соціальних та поведінкових наук.
<b>Загальні компетентності</b>	ЗК1. Здатність реалізувати свої права і обов'язки як члена суспільства, усвідомлювати цінності громадянського (демократичного) суспільства та необхідність його сталого розвитку, верховенства права, прав і свобод людини і громадянина в Україні. ЗК2. Здатність зберігати та примножувати моральні, культурні, наукові цінності та примножувати досягнення суспільства на основі розуміння історії та закономірностей розвитку предметної області, її місця у загальній системі знань про природу і суспільство та у розвитку суспільства, техніки і технологій,

	<p>використовувати різні види та форми рухової активності для активного відпочинку та ведення здорового способу життя.</p> <p>ЗК3. Здатність до абстрактного мислення, аналізу, синтезу.</p> <p>ЗК4. Здатність застосовувати знання у практичних ситуаціях</p> <p>ЗК5. Знання та розуміння предметної області та розуміння професійної діяльності.</p> <p>ЗК6. Здатність спілкуватися державною мовою як усно, так і письмово.</p> <p>ЗК7. Здатність спілкуватися іноземною мовою.</p> <p>ЗК8. Навички використання інформаційних і комунікаційних технологій.</p> <p>ЗК9. Здатність вчитися і оволодівати сучасними знаннями.</p> <p>ЗК10. Здатність до проведення досліджень на відповідному рівні.</p> <p>ЗК11. Здатність до адаптації та дії в новій ситуації.</p> <p>ЗК12. Здатність генерувати нові ідеї (креативність).</p> <p>ЗК13. Цінування та повага різноманітності та мультикультурності.</p> <p>ЗК14. Здатність працювати у міжнародному контексті.</p> <p>ЗК15. Здатність діяти на основі етичних міркувань (мотивів).</p>
<b>Спеціальні і (фахові, предметні) компетентності</b>	<p>СК1. Здатність визначати та описувати характеристики організації.</p> <p>СК2. Здатність аналізувати результати діяльності організації, зіставляти їх з факторами впливу зовнішнього та внутрішнього середовища.</p> <p>СК3. Здатність визначати перспективи розвитку організації.</p> <p>СК4. Вміння визначати функціональні області організації та зв'язки між ними.</p> <p>СК5. Здатність управляти організацією та її підрозділами через реалізацію функцій менеджменту,</p> <p>СК6. Здатність діяти соціально відповідально і свідомо.</p> <p>СК7. Здатність обирати та використовувати сучасний інструментарій менеджменту.</p> <p>СК8. Здатність планувати діяльність організації та управляти часом.</p> <p>СК9. Здатність працювати в команді та налагоджувати міжособистісну взаємодію при вирішенні професійних завдань.</p> <p>СК10. Здатність оцінювати виконувані роботи, забезпечувати їх якість та мотивувати персонал організації.</p> <p>СК11. Здатність створювати та організовувати ефективні комунікації в процесі управління.</p> <p>СК12. Здатність аналізувати й структурувати проблеми організації, формувати обґрунтовані рішення.</p> <p>СК13. Розуміти принципи і норми права та використовувати їх у професійній діяльності.</p> <p>СК14. Розуміти принципи психології та використовувати їх у професійній діяльності.</p> <p>СК15. Здатність формувати та демонструвати лідерські якості та поведінкові навички.</p>
<b>7 - Програмні результати навчання</b>	
	<p>ПРН1. Знати свої права і обов'язки як члена суспільства, усвідомлювати цінності громадянського суспільства, верховенства права, прав і свобод людини і громадянина України;</p> <p>ПРН2. Зберігати моральні, культурні, наукові цінності та примножувати досягнення суспільства, використовувати різні види та форми рухової активності для ведення здорового способу життя;</p> <p>ПРН3. Демонструвати знання теорій, методів і функцій менеджменту, сучасних концепцій лідерства;</p> <p>ПРН4. Демонструвати навички виявлення проблем та обґрунтування управлінських рішень;</p> <p>ПРН5. Описувати зміст функціональних сфер діяльності організації;</p> <p>ПРН6. Виявляти навички пошуку, збирання та аналізу інформації, розрахунку показників та обґрунтування управлінських рішень;</p> <p>ПРН7. Виявляти навички організаційного проектування;</p> <p>ПРН8. Застосовувати методи менеджменту для забезпечення ефективності</p>

	<p>діяльності організації;</p> <p>ПРН9. Демонструвати навички взаємодії, лідерства, командної роботи;</p> <p>ПРН 10. Мати навички обґрунтування дієвих інструментів мотивування персоналу організації;</p> <p>ПРН 11. Демонструвати навички аналізу ситуації та здійснення комунікації у різних сферах діяльності організації;</p> <p>ПРН 12. Оцінювати правові, соціальні та економічні наслідки функціонування організації;</p> <p>ПРН 13. Спілкуватись в усній та письмовій формі державною та іноземною мовами;</p> <p>ПРН 14. Ідентифікувати причини стресу, адаптувати себе та членів команди до стресової ситуації, знаходити засоби до її нейтралізації;</p> <p>ПРН 15. Демонструвати здатність діяти соціально відповідально та громадськосвідомо на основі етичних міркувань (мотивів), повагу до різноманітності та міжкультурності;</p> <p>ПРН 16. Демонструвати навички самостійної роботи, гнучкого мислення, відкритості до нових знань, бути критичним і самокритичним;</p> <p>ПРН 17. Виконувати дослідження індивідуально та/або в групі під керівництвом лідера.</p>
<b>8 - Ресурсне забезпечення реалізації програми</b>	
<b>Кадрове забезпечення</b>	<p>Якісний склад науково-педагогічних працівників, які здійснюють підготовку бакалаврів за спеціальністю 073 «Менеджмент» відповідає ліцензійним умовам. Освітній процес забезпечують науково-педагогічні працівники кафедр університету, серед яких, професори, доценти, старші викладачі, викладачі. Науково-педагогічні працівники, що забезпечують реалізацію даної програми, мають відповідну базову освіту, науковий ступінь, вчене звання, необхідну кількість публікацій у фахових, науково-метричних виданнях, беруть активну участь у науково-практичних конференціях різного рівня (міжнародних, всеукраїнських, регіональних). Усі науково-педагогічні працівники, відповідно до укладених графіків, проходять підвищення кваліфікації у закладах вищої освіти, науково-дослідних інститутах та у суб'єктів виробничої сфери</p>
<b>Матеріально-технічне забезпечення</b>	<p>Матеріально-технічне забезпечення освітнього процесу (навчальні приміщення, спеціалізовані кабінети, комп'ютерні класи, навчальні лабораторії, мультимедійне обладнання тощо) відповідає вимогам та потребі до проведення лекційних і практичних занять, у т.ч. в дистанційному режимі.</p> <p>В університеті є локальні комп'ютерні мережі з доступом до мережі Інтернет. Наявна вся необхідна соціально-побутова інфраструктура (гуртожитки, їдальня, спортивні зали та відкриті спортивні майданчики, тренажерні зали, медичний комплекс), кількість місць в гуртожитках відповідає вимогам. Обладнана спеціалізована аудиторія «Віртуальна навчальна фабрика Industry 4.0» із застосуванням технологій віртуальної та доповненої реальності в освіті за підтримки ERASMUS+.</p>
<b>Інформаційне та навчально-методичне забезпечення</b>	<p>Навчально-методичне забезпечення навчального процесу реалізується наявністю необхідної навчальної та методичної літератури: підручники, навчальні посібники, методичні рекомендації до лабораторних/практичних занять, самостійної роботи тощо. Інформаційні ресурси розміщені у фондах наукової бібліотеки та сайті економіко-правового факультету ОНУ імені І.І. Мечникова.</p>
<b>9- Академічна мобільність</b>	
<b>Національна та міжнародна</b>	<p>Здобувачі можуть брати участь у програмах національної та міжнародної кредитної мобільності згідно з укладеними угодами між ОНУ імені І.І. Мечникова та закладами вищої освіти щодо програм академічної мобільності студентів. Порядок</p>



<b>а кредитна мобільність</b>	<p>організації програм академічної мобільності та порядок визнання результатів навчання учасників програм встановлюють: «Положення про порядок реалізації права на академічну мобільність учасників освітнього процесу ОНУ імені І.І. Мечникова», «Положення про порядок визнання (перезарахування) результатів навчання учасників програм академічної мобільності в ОНУ імені І.І. Мечникова».  <a href="http://onu.edu.ua/pub/bank/userfiles/files/documents/polozennya/mobility.pdf">http://onu.edu.ua/pub/bank/userfiles/files/documents/polozennya/mobility.pdf</a>  <a href="http://onu.edu.ua/pub/bank/userfiles/files/documents/polozennya/Polozhennya-kredity.pdf">http://onu.edu.ua/pub/bank/userfiles/files/documents/polozennya/Polozhennya-kredity.pdf</a></p> <p>Індивідуальна академічна мобільність можлива за рахунок участі у програмах проекту Erasmus+ . Одеський національний університет імені І.І. Мечникова (ОНУ) бере участь в програмах «Еразмус+». Спеціальний веб-сайт програми в ОНУ: <a href="http://erasmus.onu.edu.ua">erasmus.onu.edu.ua</a></p>
<b>Навчання іноземних здобувачів вищої освіти</b>	<p>Підготовка та прийом на навчання іноземних здобувачів здійснюються згідно чинного законодавства України та Правил прийому до ОНУ імені І. І. Мечникова. Інформація щодо прийому та навчання іноземних абітурієнтів розміщена на сайті ОНУ імені І.І. Мечникова: web: <a href="http://imo.onu.edu.ua">http://imo.onu.edu.ua</a></p>

## 2. Перелік компонент освітньої програми «Менеджмент»

Код н/д	Компоненти освітньої програми (навчальні дисципліни, курсові проєкти (роботи), практики, кваліфікаційна робота)	Кількість кредитів	Форма підсумкового контролю
<b>1. Обов'язкові освітні компоненти</b>			
<b>1.1. Освітні компоненти загальної підготовки</b>			
ОК 1	Історія України	3	Залік
ОК 2	Українська мова (за профес. спрямуванням)	3	Іспит
ОК 3	Філософія	4	Залік
ОК 4	Безпека життєдіяльності та основи охорони праці	3	Залік
ОК 5	Іноземна мова (за профес. спрямуванням)	6	Залік, Іспит
ОК 6	Фізична культура	3	Залік
	<b>Разом</b>	<b>22</b>	
<b>1.2. Освітні компоненти професійної підготовки</b>			
ОК 7	Вища та прикладна математика	5	Іспит
ОК 8	Управління інформаційно-комунікаційними технологіями	5	Залік
ОК 9	Основи менеджменту	7	Іспит
ОК 10	Мікроекономіка	4,5	Іспит
ОК 11	Макроекономіка	4,5	Іспит
ОК 12	Менеджмент	5	Іспит
ОК 13	Управлінська економіка	3	Іспит
ОК 14	Статистика	4	Іспит
ОК 15	Операційний менеджмент	4	Іспит
ОК 16	Маркетинг	4	Іспит
ОК 17	Фінанси, гроші та кредит	4	Іспит
ОК 18	Податкова система	4	Іспит
ОК 19	Підприємництво та бізнес-планування	4	Залік
ОК 20	Адміністративний менеджмент	5	Іспит
ОК 21	Економетрія	4	Залік
ОК 22	Облік та аудит	4	Іспит
ОК 23	Управлінська аналітика	4	Іспит
ОК 24	Стратегічне управління	4	Іспит
ОК 25	Інноваційна трансформація менеджменту	4	Іспит
ОК 26	Комунікативний менеджмент	4	Іспит
ОК 27	Управління бізнесом в Індустрії 4.0	3,5	Іспит
ОК 28	Управління ризиками	4,5	Іспит
ОК 29	Управління ціноутворенням	4	Іспит
ОК 30	Управління персоналом	4	Іспит
ОК 31	Теорія систем	5	Залік
ОК 32	Інтегральна якість управлінської діяльності	4	Іспит
ОК 33	Конституційне право України	4	Залік
ОК 34	Логістика	4	Іспит
ОК 35	Господарське право	4	Іспит
ОК 36	Управлінські рішення	3	Іспит
ОК 37	Вступ до спеціальності	4	Іспит
ОК 38	Психологія управління	4	Іспит

ОК 39	Курсова робота з дисципліни «Менеджмент»	3	Захист, дифференційований залік
ОК 40	Курсова робота з дисципліни «Управління персоналом»	3	Захист, дифференційований залік
ОК 41	Навчальна практика-тренінг	3	Захист, дифференційований залік
ОК 42	Виробнича практика	4,5	Захист, дифференційований залік
ОК 43	Переддипломна практика	4,5	Захист, дифференційований залік
ОК 44	Кваліфікаційна робота	5	Публічний захист
	<b>Разом</b>	<b>158</b>	
<b>Загальний обсяг обов'язкових освітніх онентів:</b>		<b>180</b>	
<b>2. Вибіркові освітні компоненти</b>			
ВК 1	Каталог вибірових дисциплін ОП «Менеджмент» <a href="https://drive.google.com/drive/folders/1ng1MLuZ5bJzJnn4yoThW9nXbOAxP_Xh2">https://drive.google.com/drive/folders/1ng1MLuZ5bJzJnn4yoThW9nXbOAxP_Xh2</a>	4	Залік
ВК 2		4	Залік
ВК 3		4	Залік
ВК 4		4	Залік
ВК 5		4	Залік
ВК 6		4	Залік
ВК 7		4	Залік
ВК 8		4	Залік
ВК 9		4	Залік
ВК 10		4	Залік
ВК 11		4	Залік
ВК 12		4	Залік
ВК 13		4	Залік
ВК 14		4	Залік
ВК 15		4	Залік
<b>Загальний обсяг вибірових освіт.комп</b>		<b>60</b>	
<b>ЗАГАЛЬНИЙ ОБСЯГ ОСВІТНЬО-ПРОФЕСІЙНОЇ ПРОГРАМИ:</b>		<b>240</b>	

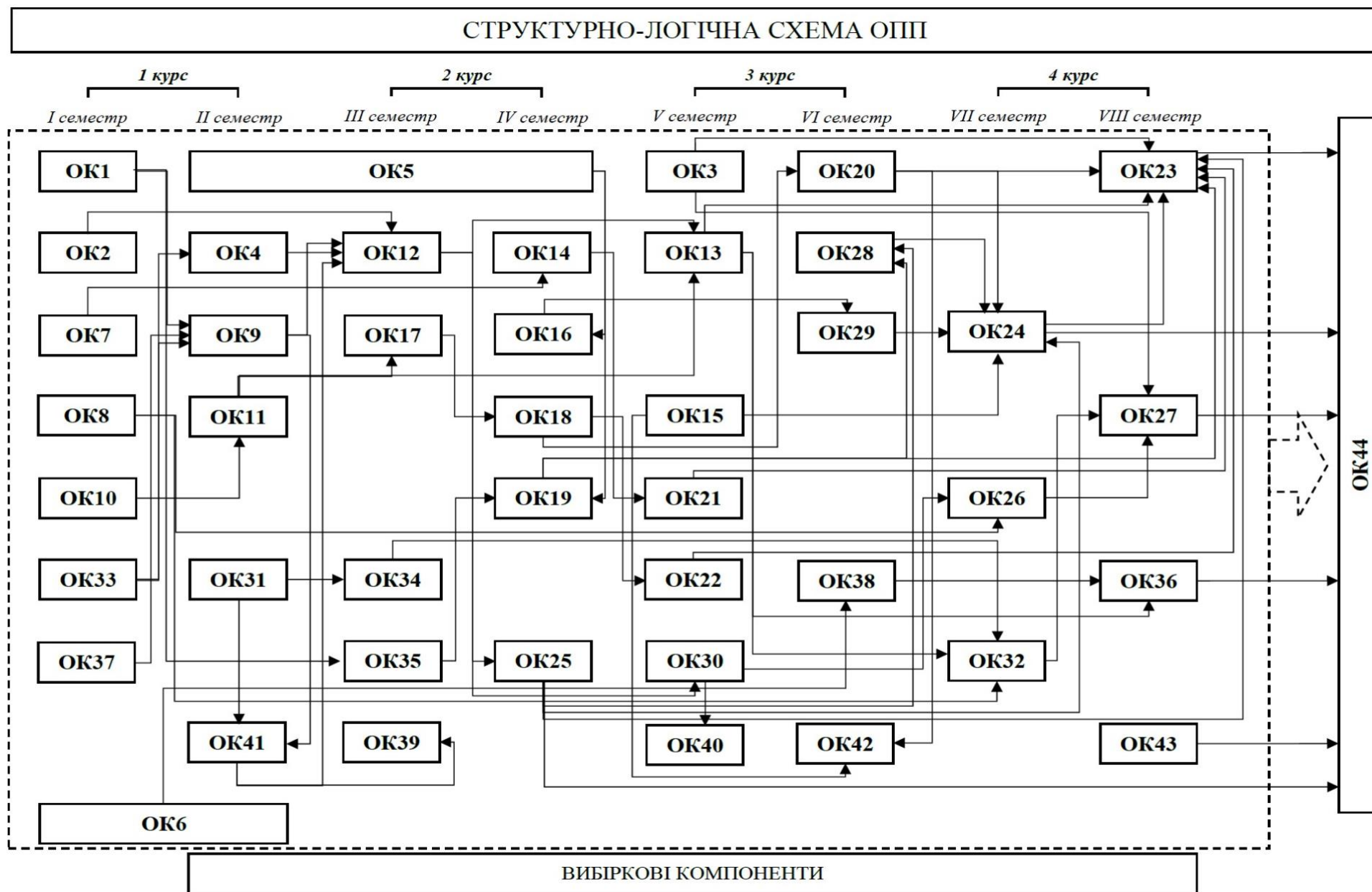

Дисципліни циклу загальної підготовки спрямовані на формування загальних компетентностей у здобувача вищої освіти, зокрема, емоційного інтелекту, прогресивного світогляду, організаційних та комунікаційних навичок, знатність до проведення наукових досліджень. Дисципліни циклу професійної підготовки спрямовані на формування у здобувача вищої освіти спеціальних фахових компетентностей за галуззю знань. Вибіркові дисципліни спрямовані на формування у здобувача вищої освіти спеціальних фахових компетентностей з урахуванням особистої предметної області та професійного спрямування. Практична підготовка спрямована на формування у здобувачів практичних навичок реалізації здобутих загальних і спеціальних фахових компетентностей за галуззю знань. Навчальне навантаження студента включає всі види його роботи (самостійну, аудиторну, лабораторну, дослідницьку тощо) відповідно до навчального плану.

### **3. Форма атестації здобувачів вищої освіти**

Атестація здійснюється у формі публічного захисту кваліфікаційної роботи. Кваліфікаційна робота має передбачати розв'язання складного спеціалізованого завдання або практичної проблеми в сфері управління, що характеризується комплексністю і невизначеністю умов, із застосуванням теорій та методів економічної науки. У кваліфікаційній роботі не може бути академічного плагіату, фальсифікації та списування. Кваліфікаційна робота має бути оприлюднена на офіційному сайті закладу вищої освіти або його підрозділу, або у репозитарії Одеського національного університету імені І. І. Мечникова.











