

МІНІСТЕРСТВО ОСВІТИ І НАУКИ УКРАЇНИ
Одеський національний університет імені І.І. Мечникова

ЗАТВЕРДЖЕНО

Вченою радою ОНУ імені І. І. Мечникова

Голова Вченої ради _____ Вячеслав ТРУБА

(протокол № 1 від "30" серпня 2022 р.)



Освітня програма вводиться в дію

з "1" вересня 2022 р

Ректор _____ Вячеслав ТРУБА

(каз № _____ від "31" серпня 2022 р.)

ОСВІТНЬО-ПРОФЕСІЙНА ПРОГРАМА

«Романські мови та літератури (переклад включно), перша – іспанська»

Другого (магістерського) рівня вищої освіти

за спеціалізацією 035.051 Романські мови та літератури (переклад включно), перша – іспанська

за спеціальністю 035 Філологія

галузі знань 03 Гуманітарні науки

Освітня кваліфікація Магістр філології

Гарант освітньої програми:

завідувачка кафедри іспанської філології,

кандидат філологічних наук, доцент

_____ Людмила ГРИНЬКО

Одеса 2022

ЛИСТ-ПОГОДЖЕННЯ

Освітньої програми

«Романські мовита літератури (переклад включно), перша – іспанська»
другого (магістерського) рівня вищої освіти

ІНІЦІЙОВАНО ЗМІНИ робочою групою освітньої програми

від 24 травня 2022 р.

Гарант освітньої програми  Людмила ГРИНЬКО

СХВАЛЕНО навчально-методичною комісією факультету романо-германської
філології

Протокол № 8 від 24 червня 2022 р.

Голова НМК

факультету романо-германської філології  Тетяна ТЕЛЕЦЬКА

СХВАЛЕНО вченою радою факультету романо-германської філології

Протокол № 1 від 22 серпня 2022 р.

Голова вченої ради

факультету романо-германської філології  Лідія ГОЛУБЕНКО

СХВАЛЕНО науково-методичною радою ОНУ імені І. І. Мечникова

Протокол № 4 від 25 серпня 2022 р.

Голова науково-методичної ради

ОНУ імені І.І. Мечникова  Майя НІКОЛАЄВА

ПЕРЕДМОВА

Розроблено робочою групою у складі:

1. **Гринько Людмила Віталіївна** -(наказ ОНУ імені І.І.Мечникова № 96-02 від 15.07.2020 р.), кандидат філологічних наук, доцент, завідувачка кафедри іспанської філології, Одеський національний університет імені І. І. Мечникова (**гарант програми**);
2. **Карпенко Олена Юріївна** – доктор філологічних наук, професор, завідувачка кафедри граматики англійської мови, Одеський національний університет імені І. І. Мечникова
3. **Князян Маріанна Олексіївна** – доктор педагогічних наук, професор, професор кафедри французької філології, Одеський національний університет імені І. І. Мечникова;
4. **Силантьєва Валентина Іванівна** – доктор філологічних наук, професор, завідувачка кафедри зарубіжної літератури, Одеський національний університет імені І. І. Мечникова;
5. **Придатченко Катерина Миколаївна** – **внутрішній стейкхолдер**, студентка 2 курсу бакалавратури відділення іспанської філології факультету романо-германської філології, Одеський національний університет імені І. І. Мечникова; спеціальність 035 Філологія.

Рецензії-відгуки зовнішніх стейкхолдерів

1. **Орлишева Наталя В'ячеславівна** - Старший фахівець відділу інформаційно-комунікативних мереж ТОВ «Автодок Юкрейн», м. Одеса;
2. **Пєвнєв Дмитро Олександрович** - Замісник директора ТОВ «Автодок Юкрейн», м. Одеса;
3. **Уразова Олена Анатоліївна**–Заступник директора з іноземних мов, гімназія №2 м.Одеса;
4. **Шишков Володимир Васильович** – Кандидат філологічних наук, доктор філософії, асоційований професор відділення методики викладання мови і літератури факультету магістратури, Університет міста Валенсія (Іспанія) тел.:+34606108324 email: volodymyr.shyshkov@ud.es

**Профіль освітньо-професійної програми зі спеціальності 035 «Філологія»
за спеціалізацією 035.051 «Романські мовита літератури (переклад
включно), перша – іспанська»**

1. Загальна інформація	
Повна назва закладу вищої освіти та структурного підрозділу	Одеський національний університет імені І.І. Мечникова Факультет романо-германської філології
Ступінь вищої освіти та назва кваліфікації	Ступінь вищої освіти – магістр. Магістр філології за спеціалізацією романські мови та літератури (переклад включно), перша – іспанська.
Офіційна назва освітньої програми	«Романські мовита літератури (переклад включно), перша – іспанська».
Тип диплому та обсяг освітньої програми	Диплом магістра, одиничний, 90 кредитів ЄКТС.
Наявність акредитації	Акредитована. Акредитаційна комісія Міністерства освіти і науки, Сертифікат серія НД-IV № 1670548 від 3 червня 2014 р. Наказ МОН України від 11.06.2014 р., № 2323л Сертифікат серія УД № 16002172 від 29 березня 2018 р. Наказ МОН України від 19.12.2016 р., № 1565 Строк дії сертифіката до 1 липня 2024 р.
Цикл/рівень	7 рівень Національної рамки кваліфікацій України (НРК); QF-EHEA – другий цикл, EQF-LLL – 7 рівень.
Передумови	Для здобуття освітнього рівня «магістр» можуть вступати особи, які здобули освітній рівень «бакалавр». Особливості вступу визначаються «Правилами прийому до Одеського національного університету імені І.І. Мечникова».
Мова викладання	Українська, іспанська, англійська.
Термін дії освітньої програми	1 рік 4 місяці
Інтернет – адреса постійного розміщення опису освітньої програми	http://onu.edu.ua/pub/bank/userfiles/files/edu-programm/rgf/oop-spanish-mag.docx
2. Мета програми	
підготовка конкурентоспроможних, інноваційно орієнтованих професіоналів, здатних розв'язуватискладні задачі і проблеми, що передбачає проведення досліджень та здійснення інновацій та характеризується невизначеністю умов і вимог, у діяльності, пов'язаній з аналізом, творенням (зокрема перекладом) і оцінюванням письмових та усних текстів різних жанрів і стилів, організацією успішної комунікації різними мовами, забезпеченням ефективного викладання іноземних мов і зарубіжної літератури в закладах вищої освіти.	
3. Характеристика програми	
В	
Предметна область, галузь знань	Галузь знань: 03 Гуманітарні науки Спеціальність: 035 Філологія Об'єктами вивчення та професійної діяльності магістра філології є мови (в теоретичному / практичному, синхронному / діахронному,

		діалектологічному, стилістичному, соціокультурному та інших аспектах); література; жанрово-стильові різновиди текстів; переклад; міжособистісна, міжкультурна та масова комунікація в усній і письмовій формі. <i>Цілі навчання</i> – підготовка фахівців, здатних розв'язувати складні задачі і проблеми, що передбачає проведення досліджень та здійснення інновацій у сфері філології. <i>Теоретичний зміст предметної галузі</i> становить система наукових теорій, концепцій, принципів, категорій, методів і понять філології. <i>Методи, методика та технології:</i> загальнонаукові та спеціальні філологічні методи аналізу лінгвістичних одиниць, методи і методики дослідження мови і літератури, інформаційно-комунікаційні технології.
	Орієнтація програми	Освітньо-професійна програма має професійну орієнтацію в галузі філології. Програма базується на системі сучасних наукових знань, зокрема теорій, концепцій, принципів, категорій, методів і понять філології (теоретичної і прикладної лінгвістики, літературознавства, перекладознавства) та методики викладання іноземних мов і зарубіжної літератури.
	Фокус програми: загальна/ спеціальна	Загальна й професійна освіта в галузі філології. <i>Ключові слова:</i> філологія, романська філологія, лінгвістика, літературознавство, перекладознавство, методика викладання іноземних мов і зарубіжної літератури в закладах вищої освіти.
	Особливості програми	Особливостями програми, які розширяють можливості працевлаштування або подальшого навчання, є: 1) надання можливостей широкого вибору освітніх компонентів з лінгвістичної, літературознавчої, перекладацької та методичної складових професійної підготовки, котрі забезпечують широку обізнаність у зазначених галузях, поглиблення професійної ерудиції, актуалізацію методів наукового пошуку, що сприяє високій конкурентоздатності магістрів філології та формуванню готовності до саморозвитку впродовж життя; 2) залучення здобувачів вищої освіти до аналізу аутентичних іспаномовних джерел інформації та використання набутих знань у практичній діяльності задля підвищення її ефективності.
С	4.Працевлаштування та продовження освіти	
1	Працевлаштування	Магістр філології володіє найновішою інформацією з цієї галузі гуманітарного знання. Магістр-філолог може працювати в науковій, літературно-видавничій, освітній галузях; може викладати іноземні мови і зарубіжну літературу в закладах середньої і вищої освіти, обіймати в них та в інших установах викладацькі, перекладацькі, науково-дослідницькі та адміністративні посади. Випускник готовий проводити самостійні науково-критичні дослідження, надавати освітні, науково-довідкові та перекладацькі послуги на замовлення зацікавлених у цьому інституцій (міністерств, відомств, комітетів, фондів, інтернет-маркетингу, засобів масової інформації, видавництв, редакцій, спілок, фондаций гуманітарного спрямування, культурних центрів, інших установ й організацій у різних галузях господарства). Посади за ДК 003:2010: 2444.2 Філолог. Лінгвіст. Перекладач. Редактор-перекладач. 2444.1 Філолог-дослідник. 23 Професіонали в галузі освіти та навчання 231 Викладачі закладів вищої освіти

2	Подальше навчання	Навчання на третьому (освітньо-науковому) рівні вищої освіти. Набуття додаткових кваліфікацій у системі післядипломної освіти.
D	5. Викладання та оцінювання	
1	Викладання та навчання	Викладання: лекції, практичні заняття, семінарські заняття, самостійна робота студентів, індивідуальні заняття та консультації, виконання кваліфікаційної роботи. Студентоцентроване навчання, проблемно-орієнтоване навчання, навчання через практики (асистентську, перекладацьку). Навчання за освітньою програмою передбачає активну участь здобувачів вищої освіти у формуванні власної освітньої траєкторії через обрання вибіркового освітнього компоненту.
2	Система оцінювання	Оцінювання навчальних досягнень здійснюється за 100-бальною (рейтинговою) шкалою ЄКТС, національною чотирирівневою («відмінно», «добре», «задовільно», «незадовільно») та дворівневою («зараховано», «незараховано»). Види контролю: поточний, періодичний, підсумковий. Контроль проводиться відповідно до вимог «Положення про організацію і проведення контролю результатів навчання здобувачів вищої освіти Одеського національного університету імені І.І. Мечникова» (http://onu.edu.ua/pub/bank/userfiles/files/documents/polozennya/poloz-org-kontrol.pdf) Форми і методи контролю: залік, диференційований залік, іспит (письмовий, усний, у формі комп'ютерного тестування), публічний захист кваліфікаційної роботи, усне, письмове опитування, контрольні роботи, есе, оцінювання результатів виконання завдань, захист звітів з асистентської практики магістра.
E	6. Програмні компетентності	
	Інтегральна компетентність	Здатність розв'язувати складні задачі і проблеми в галузі лінгвістики, літературознавства, фольклористики, перекладу, в процесі професійної діяльності або навчання, що передбачає проведення досліджень та здійснення інновацій та характеризується невизначеністю умов і вимог.
	Загальні компетентності (ЗК)	ЗК01. Здатність спілкуватися державною мовою як усно, так і письмово. ЗК02. Здатність бути критичним і самокритичним. ЗК03. Здатність до пошуку, опрацювання та аналізу інформації з різних джерел. ЗК04. Уміння виявляти, ставити та вирішувати проблеми. ЗК05. Здатність працювати в команді та автономно. ЗК06. Здатність спілкуватися іноземною мовою. ЗК07. Здатність до абстрактного мислення, аналізу та синтезу. ЗК08. Навички використання інформаційних і комунікаційних технологій. ЗК09. Здатність до адаптації та дії в новій ситуації. ЗК10. Здатність спілкуватися з представниками інших професійних груп різного рівня, з експертами з інших галузей знань / видів економічної діяльності. ЗК11. Здатність проведення досліджень на належному рівні. ЗК12. Здатність генерувати нові ідеї (креативність).
	Спеціальні компетентності (СК)	СК01. Здатність вільно орієнтуватися в різних лінгвістичних напрямках і школах. СК02. Здатність осмислювати літературу як полісистему, розуміти еволюційний шлях розвитку вітчизняного і світового літературознавства.

	<p>СК03. Здатність критично осмислювати історичні надбання та новітні досягнення філологічної науки.</p> <p>СК04. Здатність здійснювати науковий аналіз і структурування мовного / мовленнєвого й літературного матеріалу з урахуванням класичних і новітніх методологічних принципів.</p> <p>СК05. Усвідомлення методологічного та організаційного підґрунтя, необхідного для досліджень та інноваційних розробок у галузі філології, презентації їх результатів професійній спільноті та захисту інтелектуальної власності на результати досліджень та інновацій.</p> <p>СК06. Здатність застосовувати поглиблені знання з обраної філологічної спеціалізації для вирішення професійних завдань.</p> <p>СК07. Здатність вільно користуватися спеціальною термінологією в обраній галузі філологічних досліджень.</p> <p>СК08. Усвідомлення ролі експресивних, емоційних, логічних засобів мови для досягнення запланованого прагматичного результату.</p> <p>СК09. Здатність до аналізу прагматичних аспектів перекладу, основних моделей, типів перекладу, видів перекладацьких відповідників, перекладацьких трансформацій, основних прийомів перекладу, вияву адекватності перекладу і рівнів перекладацької еквівалентності.</p> <p>СК10. Здатність до організації освітнього процесу та викладання іноземних мов і зарубіжної літератури в закладах вищої освіти.</p>
F	7. Програмні результати навчання
	<p>ПР 01. Оцінювати власну навчальну та науково-професійну діяльність, будувати і втілювати ефективну стратегію саморозвитку та професійного самовдосконалення.</p> <p>ПР 02. Упевнено володіти державною та іноземною мовами для реалізації письмової та усної комунікації, зокрема в ситуаціях професійного й наукового спілкування; презентувати результати досліджень державною та іноземною мовами.</p> <p>ПР 03. Застосовувати сучасні методики і технології, зокрема інформаційні, для успішного й ефективного здійснення професійної діяльності та забезпечення якості дослідження в конкретній філологічній галузі.</p> <p>ПР 04. Оцінювати й критично аналізувати соціально, особистісно та професійно значущі проблеми і пропонувати шляхи їх вирішення у складних і непередбачуваних умовах, що потребує застосування нових підходів та прогнозування.</p> <p>ПР 05. Знаходити оптимальні шляхи ефективної взаємодії у професійному колективі та з представниками інших професійних груп різного рівня.</p> <p>ПР 06. Застосовувати знання про експресивні, емоційні, логічні засоби мови та техніку мовлення для досягнення запланованого прагматичного результату й організації успішної комунікації.</p> <p>ПР 07. Аналізувати, порівнювати і класифікувати різні напрями і школи в лінгвістиці.</p> <p>ПР 08. Оцінювати історичні надбання та новітні досягнення літературознавства.</p> <p>ПР 09. Характеризувати теоретичні засади (концепції, категорії, принципи, основні поняття тощо) та прикладні аспекти обраної філологічної спеціалізації.</p> <p>ПР 10. Збирати й систематизувати мовні, літературні, фольклорні факти, інтерпретувати й перекладати тексти різних стилів і жанрів</p>

	<p>(залежно від обраної спеціалізації).</p> <p>ПР 11. Здійснювати науковий аналіз мовного, мовленнєвого й літературного матеріалу, інтерпретувати та структурувати його з урахуванням доцільних методологічних принципів, формулювати узагальнення на основі самостійно опрацьованих даних.</p> <p>ПР 12. Дотримуватися правил академічної доброчесності.</p> <p>ПР 13. Доступно й аргументовано пояснювати сутність конкретних філологічних питань, власну точку зору на них та її обґрунтування як фахівцям, так і широкому загалу, зокрема особам, які навчаються.</p> <p>ПР 14. Створювати, аналізувати й редагувати тексти різних стилів та жанрів.</p> <p>ПР 15. Обирати оптимальні дослідницькі підходи й методи для аналізу конкретного лінгвістичного чи літературного матеріалу.</p> <p>ПР 16. Використовувати спеціалізовані концептуальні знання з обраної філологічної галузі для розв'язання складних задач і проблем, що потребує оновлення та інтеграції знань, часто в умовах неповної/недостатньої інформації та суперечливих вимог.</p> <p>ПР 17. Планувати, організовувати, здійснювати і презентувати дослідження та інноваційні розробки в конкретній філологічній галузі.</p> <p>ПР 18. Здійснювати доперекладацький аналіз тексту для визначення загальної стратегії перекладу залежно від мети перекладу, стилю, жанру, типу тексту та характеру адресата, проводити лінгвостилістичний та перекладознавчий аналіз різножанрових текстів (оригіналів і перекладів), вільно володіти навичками з основних видів перекладу, всіх жанрово-стильових різновидів текстів, в тому числі на основі сучасних комп'ютерних технологій; здатність виконувати правильний письмовий переклад різностильових та різножанрових текстів, здійснювати редагування перекладу (власного і чужого).</p> <p>ПР 19. Здійснювати організацію освітнього процесу, висококваліфіковано викладати іноземні мови й зарубіжну літературу в закладах вищої освіти.</p>
G	8. Ресурсне забезпечення реалізації програми
Кадрове забезпечення	<p>Освітній процес забезпечують 10 кафедр.</p> <p>Якісний склад науково-педагогічних працівників, які здійснюють професійну підготовку магістрів освітньої програми «Романські мови та літератури (переклад включно), перша – іспанська» ,відповідає ліцензійним умовам провадження освітньої діяльності закладів освіти, затвердженими Постановою Кабінету міністрів України № 347 від 10 травня 2018 р.).</p> <p>До освітнього процесу залучені науково-педагогічні працівники кафедр університету, серед яких доктори, кандидати наук, професори, доценти. Викладачі, що забезпечують реалізацію даної програми, мають відповідну базову освіту, необхідну кількість публікацій у фахових, науково-метричних виданнях, беруть активну участь у всеукраїнських та міжнародних науково-практичних конференціях. Усі науково-педагогічні працівники, відповідно до укладених графіків, проходять підвищення кваліфікації у вітчизняних та зарубіжних закладах вищої освіти.</p>
Матеріально-технічне забезпечення	<p>Відповідно до технологічних вимог щодо матеріально-технічного забезпечення освітньої діяльності у сфері вищої освіти, затверджених Постановою Кабінету міністрів України № 347 від 10 травня 2018 р.).</p>
Інформаційне	<p>Здобувачі вищої освіти ступеня магістра, що навчаються за освітньою</p>

	та навчально-методичне забезпечення	програмою «Романські мови та літератури (переклад включно), перша – іспанська» можуть користуватися фондами Наукової бібліотеки ОНУ імені І. І. Мечникова, до складу якої входить чотири італійські зали. До надходжень бібліотеки входять підручники, навчальні посібники, періодичні фахові видання, довідкова та інша навчальна література. Здобувачі вищої освіти можуть користуватися бібліотекою наукової, навчальної та художньої літератури, а також найактуальнішими навчальними розробками кафедри іспанської філології. Крім того їм доступні також фонди бібліотеки, фонотеки та відеотеки Центру Країнознавства Іспанії, який було створено за підтримки Посольств Іспанії й Аргентини за участі Адміністрації та мешканців Валенсійського автономного регіону.
Н	9. Академічна мобільність	
	Національна кредитна мобільність	Реалізується на основі угод про співпрацю між Одеським національним університетом імені І. І. Мечникова та ЗВО України. Форми академічної мобільності закріплені у «Положенні про порядок реалізації права на академічну мобільність учасників освітнього процесу ОНУ імені І. І. Мечникова» (http://onu.edu.ua/pub/bank/userfiles/files/documents/polozennya/mobility.pdf), «Положенні про порядок визнання (перезарахування) результатів навчання учасників програм академічної мобільності» (http://onu.edu.ua/pub/bank/userfiles/files/documents/polozennya/Polozhennya-kredity.pdf).
	Міжнародна кредитна мобільність	Взаємозамінність залікових кредитів. Одеський національний університет імені І.І. Мечникова (ОНУ) бере участь в програмах «Еразмус». Спеціальний веб-сайт програми в ОНУ: erasmus.onu.edu.ua . Порядок організації програм академічної мобільності встановлює «Положення про порядок реалізації права на академічну мобільність учасників освітнього процесу ОНУ імені І. І. Мечникова». Організація, координація та контроль за міжнародною академічною мобільністю покладається на Центр міжнародної освіти ОНУ імені І. І. Мечникова.
	Навчання іноземних здобувачів вищої освіти	Підготовка при прийомі на навчання іноземних громадян здійснюється згідно чинного законодавства та правил прийому до ОНУ імені І.І. Мечникова. Інформація щодо прийому на навчання іноземних громадян розміщена на сайті http://imo.onu.edu.ua/uk/

2. Перелік компонент освітньо-професійної програми «Романські мови та літератури (переклад включно), перша – іспанська» та їх логічна послідовність

2.1. Перелік компонент ОП

Код н/д	Компоненти освітньої програми (навчальні дисципліни, курсові проекти (роботи), практики, кваліфікаційна робота)	Кількість кредитів	Форма підсумкового контролю
ОК	ОБОВ'ЯЗКОВІ ОСВІТНІ КОМПОНЕНТИ		
1. Цикл загальної підготовки			
Код н/д	Компоненти освітньої програми (навчальні дисципліни, практики, кваліфікаційна робота)	Кількість кредитів ЄКТС	Форма підсумкового контролю
ОК01	Педагогіка вищої школи	3	залік

2. Цикл фахової та практичної підготовки			
OK02	Основна іноземна мова (іспанська)	12	іспит
OK03	Друга іноземна мова (англійська)	12	залік, іспит
OK04	Новітня зарубіжна література	3	іспит
OK05	Методика викладання іноземної мови і зарубіжної літератури у вищій школі	3	іспит
OK06	Теоретичне мовознавство	3	іспит
OK07	Сучасні когнітивні дослідження та організація наукової роботи	3	залік
OK08	Актуальні проблеми романістики	3	залік
OK09	Асистентська практика магістра	9	залік
OK10	Теорія та практика перекладу	3	іспит
OK11	Перекладацька практика (без відриву від навчання)	3	залік
OK12	Переддипломна практика	3	залік
OK13	Кваліфікаційна магістерська робота	6	публічний захист
Загальний обсяг обов'язкових компонент		66	
Загальний обсяг вибіркового компонент		24	
Загальний обсяг освітньої програми		90	

Дисципліни вільного вибору здобувачів вищої освіти

Код н/д	Компоненти освітньої програми (навчальні дисципліни, практики)	Кількість кредитів	Форма підсумкового контролю
ВИБІРКОВІ ОСВІТНІ КОМПОНЕНТИ			
1. Цикл загальної підготовки			
ВК01.1	Науково-педагогічна творчість викладача / Андрагогіка / Професійні навички філолога, перекладача у медіаторському процесі	3	залік
2. Цикл фахової та практичної підготовки			
ВК01.2	Третя іноземна мова (французька / італійська / німецька / новогрецька / китайська)	3	залік
ВК02	Сучасні граматичні течії / Стратегії професійної комунікації / Міжвидова компаративістика / Література і синергетика	3	залік
ВК03	Нейролінгвальні та теолінгвальні механізми мови та мовлення / Опис у художньому тексті і у сценарному трансформі/Вербалізація концептуального поля/ Новітня іспаномовна література	3	залік
ВК04	Проблеми перекладу нормативних документів / Гумор: лінгвістичний та перекладацький параметри /Професійна культура та імідж менеджера освіти Третя іноземна мова (французька, італійська, німецька, новогрецька, китайська)	3	залік
ВК05	Психолінгвістика / Когнітивна ономастика / Фреймування ментального лексикону	3	залік
ВК06	Сучасна британська ідентичність / Сучасний український художній переклад /Тренінг особистісно- професійного росту Третя іноземна мова (французька, італійська, німецька, новогрецька, китайська)	3	залік
ВК07	Невербальна семіотика комунікації / Гендерна лінгвістика/ Лінгвокультурологія: густаторний код культури /Етнолінгвістичний конфлікт у сучасній Іспанії	3	залік
ВК08	Методи та принципи експериментального дослідження	3	залік

Код н/д	Компоненти освітньої програми (навчальні дисципліни, практики)	Кількість кредитів	Форма підсумкового контролю
	мовлення / Інтра- та екстралінгвальні детермінанти загальної привабливості/ Вербальна та невербальна оцінки в художньому дискурсі/ Лінгвокультурні і стилістичні особливості сучасного іспаномовного медійного простору.		

2.2. Логічна послідовність вивчення освітніх компонент освітньо-професійної програми

Код н/д	Компоненти освітньої програми (навчальні дисципліни, практики, кваліфікаційна робота)
1 семестр	
OK01	Педагогіка вищої школи
OK02	Основна іноземна мова (іспанська)
OK03	Друга іноземна мова (англійська)
OK04	Новітня зарубіжна література
OK05	Методика викладання іноземної мови і зарубіжної літератури у вищій школі
OK06	Теоретичне мовознавство
OK08	Актуальні проблеми романістики
BK01.1	Науково-педагогічна творчість викладача / Андрагогіка /Професійні навички філолога, перекладача у медіаторському процесі
BK01.2	Третя іноземна мова (французька, італійська, німецька, новогрецька, китайська)
2 семестр	
OK02	Основна іноземна мова (іспанська)
OK03	Друга іноземна мова (англійська)
OK07	Сучасні когнітивні дослідження та організація наукової роботи
OK09	Асистентська практика магістра
OK10	Теорія та практика перекладу
BK02	Сучасні граматичні течії / Стратегії професійної комунікації / Міжвидова компаративістика /Література і синергетика
BK04	Проблеми перекладу нормативних документів / Гумор: лінгвістичний та перекладацький параметри / Професійна культура та імідж менеджера освіти Третя іноземна мова (французька, італійська, німецька, новогрецька, китайська)
BK07	Невербальна семіотика комунікації / Гендерна лінгвістика / Лінгвокультурологія: густаторний код культури /Етнолінгвістичний конфлікт у сучасній Іспанії
3 семестр	
OK02	Основна іноземна мова (іспанська)
OK03	Друга іноземна мова (англійська)
OK11	Перекладацька практика (без відриву від навчання)
OK12	Переддипломна практика
OK13	Кваліфікаційна магістерська робота
BK03	Нейролінгвальні та теолінгвальні механізми мови та мовлення / Опис у художньому іексті та у сценарному трансформі / Вербалізація концептуального поля/Новітня іспаномовна література
BK05	Психолінгвістика /Когнітивна ономастика / Фреймування ментального лексикону
BK06	Сучасна британська ідентичність/ Сучасний український художній переклад /Тренінг особистісно-професійного росту Третя іноземна мова (французька, італійська, німецька, новогрецька, китайська)
BK08	Методи та принципи експериментального дослідження мовлення / Інтра- та екстралінгвальні детермінанти загальної привабливості/ Вербальна та невербальна оцінки в художньому дискурсі / Лінгвокультурні особливості сучасного іспаномовного медійного простору

Схема 1. Структурно-логічна схема послідовності вивчення компонент ОПП

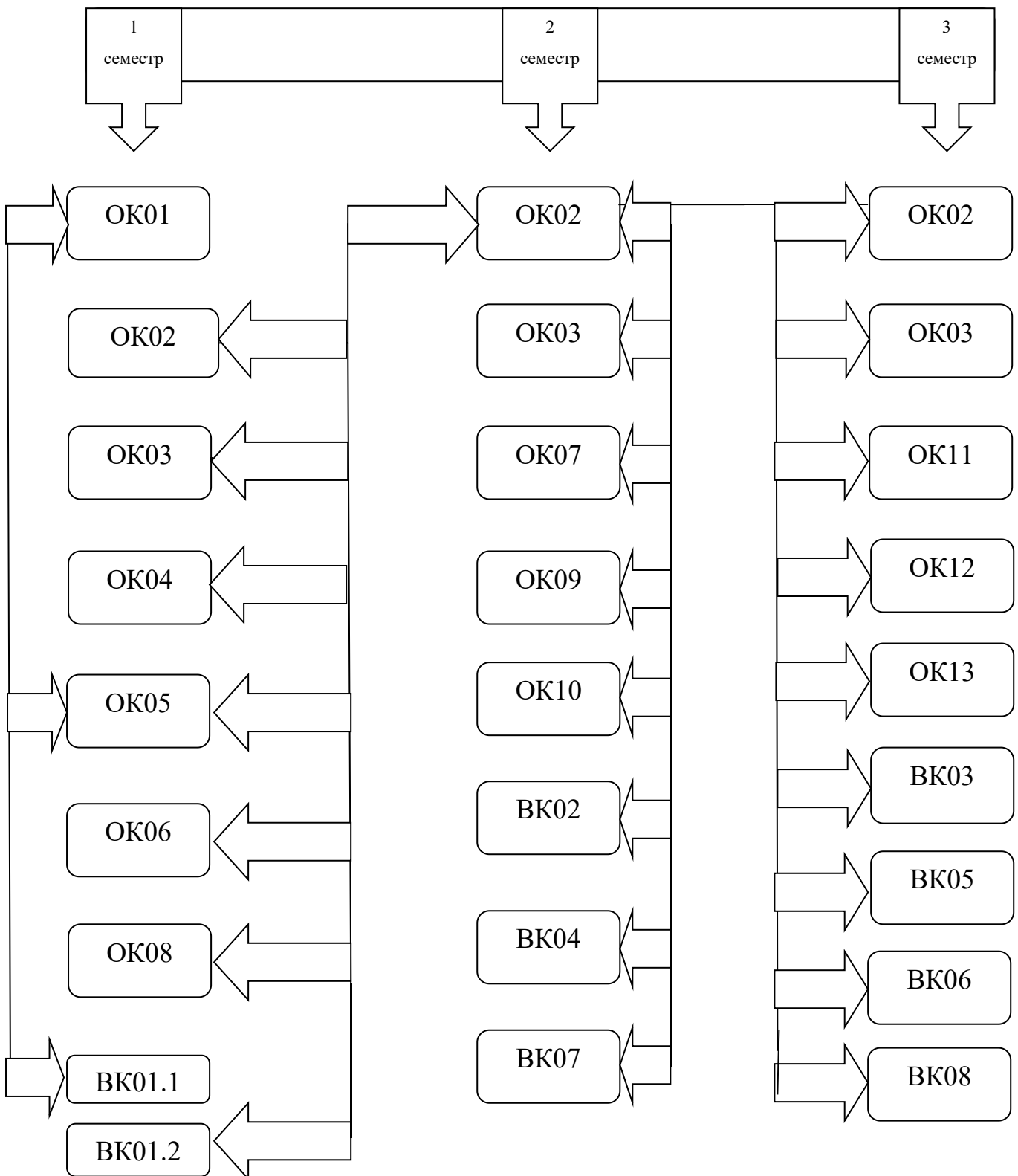

3. Форма атестації здобувачів вищої освіти

Атестація випускників освітньо-професійної програми «Романські мови та літератури (переклад включно), перша – іспанська» спеціальності 035 Філологія проводиться Атестаційною екзаменаційною комісією.

Атестація здобувачів вищої освіти ступеня магістра включає публічний захист кваліфікаційної магістерської роботи. Робота перевіряється на наявність плагіату відповідно до Положення про запобігання та виявлення академічного плагіату у освітній та науково дослідній роботі учасників освітнього процесу та науковців Одеського національного університету імені І.І. Мечникова (Оновлена редакція 2021) (http://onu.edu.ua/pub/bank/userfiles/files/acad_council/polozhennya-antiplagiat-2021.pdf).

За результатами атестації видається диплом встановленого зразка про присудження ступеня магістра із присвоєнням освітньої кваліфікації: Магістр філології за спеціалізацією 035.051 Романські мови та літератури (переклад включно), перша – іспанська; кваліфікація в дипломі: ступінь вищої освіти – магістр, спеціальність 035 Філологія, спеціалізація – 035.051 Романські мови та літератури (переклад включно), перша – іспанська, освітньо-професійна програма – Романські мови та літератури (переклад включно), перша – іспанська.

Таблиця 1. Матриця відповідності програмних компетентностей освітнім компонентам освітньо-професійної програми

Позначки ОК	Інтегральна	Загальні компетентності												Спеціальні (фахові) компетентності											
		ЗК01	ЗК02	ЗК03	ЗК04	ЗК05	ЗК06	ЗК07	ЗК08	ЗК09	ЗК10	ЗК11	ЗК12	СК01	СК02	СК03	СК04	СК05	СК06	СК07	СК08	СК09	СК10		
		Обов'язкові компоненти ОП																							
ОК01	•		•		•							•													•
ОК02	•						•					•				•			•		•				
ОК03	•	•		•			•									•				•	•				
ОК04	•							•	•						•	•					•				
ОК05	•		•						•	•					•										•
ОК06	•			•										•		•	•		•						
ОК07	•							•					•			•		•							
ОК08	•			•				•											•	•					
ОК09	•				•	•			•	•	•		•		•										•
ОК10	•	•											•						•	•			•		
ОК11	•				•				•					•						•	•	•		•	
ОК12	•	•	•									•	•			•	•								
ОК13	•	•		•	•		•					•	•			•		•							

Таблиця 2. Матриця забезпечення програмних результатів (ПР) навчання відповідними компонентами освітньо-професійної програми

ОК	ПР01	ПР02	ПР03	ПР04	ПР05	ПР06	ПР07	ПР08	ПР09	ПР10	ПР11	ПР12	ПР13	ПР14	ПР15	ПР16	ПР17	ПР18	ПР19
Обов'язкові компоненти ОП																			
ОК01	•			•	•														•
ОК02		•				•				•	•			•					
ОК03		•				•				•	•		•	•					
ОК04								•		•	•				•				
ОК05				•	•			•					•						•
ОК06							•		•		•								
ОК07									•						•			•	
ОК08							•		•										
ОК09	•	•	•		•								•			•			•
ОК10						•				•				•	•			•	
ОК11	•	•	•	•		•										•		•	
ОК12		•									•	•	•					•	
ОК13			•	•							•	•	•		•	•	•		